

**ГОСУДАРСТВЕННОЕ АВТОНОМНОЕ ПРОФЕССИОНАЛЬНОЕ ОБРАЗОВАТЕЛЬНОЕ
УЧЕРЕЖДЕНИЕ «АЛЕКСЕЕВСКИЙ АГРАРНЫЙ КОЛЛЕДЖ»**

**Комплект
контрольно-оценочных средств по
учебной дисциплине**

«ОПЦ.15 Кормление животных»

по специальности 36.02.01 «Ветеринария»

2022 год

Содержание

1. Паспорт комплекта контрольно-оценочных средств.
 - 1.1. Область применения
 - 1.2. Формы промежуточной аттестации по ОПОП при освоении профессионального модуля.
2. Комплект материалов для оценки сформированности общих и профессиональных компетенций
 - 2.1. Комплект материалов для оценки сформированности общих и профессиональных компетенций по виду профессиональной деятельности с использованием портфолио
3. Задания для оценки освоения умений и усвоения знаний
4. Контрольно- оценочные материалы для экзамена

1. Паспорт комплекта контрольно-оценочных средств.

1.1. Область применения.

Комплект контрольно-оценочных средств предназначен для проверки результатов освоения профессионального модуля основной профессиональной образовательной программы по специальности СПО 36.02.01 Ветеринария в части овладения видом профессиональной деятельности:

«Кормление животных»

Экзамен проводится в форме выполнения по вариантам практических (практикоориентированных) заданий. Условием допуска к экзамену является положительная аттестация по МДК, учебной практике. Промежуточный контроль освоения профессионального модуля осуществляется при проведении дифференцированных зачетов по МДК.

Предметом оценки по учебной практике является приобретение практического опыта, а также освоение общих и профессиональных компетенций. Контроль и оценка по учебной практике проводится на основе проверки документационного обеспечения практики: дневника по учебной практике, в котором отражаются виды работ, выполненные во время практики, их объем, качество выполнения в соответствии с технологией и требованиями.

1.2. Формы промежуточной аттестации по профессиональному модулю

Таблица 1

Элемент дисциплины	Форма контроля и оценивания	
	Промежуточная аттестация	Текущий контроль
КОРМЛЕНИЕ СЕЛЬСКОХОЗЯЙСТВЕННЫХ ЖИВОТНЫХ	Экзамен	тестирование, выполнение практических работ решение производственных ситуаций, дидактические диктанты, устные опросы контрольные работы

2. Комплект материалов для оценки сформированности общих и профессиональных компетенций по виду профессиональной деятельности

Комплект контрольно-оценочных средств позволяет оценивать:

Освоение профессиональных компетенций (ПК), соответствующих виду профессиональной деятельности, и общих компетенций (ОК):

Таблица 2.

Профессиональные компетенции	Показатели оценки результата	Средства проверки (№, № задания, место, время, условия их выполнения)
ПК 1.1. Выбирать и соблюдать режимы	определение норм	задание № 1, 2

<p>содержания животных ,составлять рационы кормления</p>	<p>кормления животных составление структуры рациона определение питательности кормов анализ и балансирование рационов оценка условий содержания животных;</p>	
<p>ПК1.2. Рационально использовать корма ,сенокосы ,пастбища и другие кормовые угодья</p>	<p>определение культур по морфологическим признакам определение качества кормов составление плана мероприятий по улучшению сенокосов и пастбищ.</p>	<p>задание № 3</p>
<p>ПК1. 3. Проводить мероприятия по улучшению воспроизводства стада ,увеличению продуктивности и увеличению выхода молодняка</p>	<p>расчёт показателей молочной и мясной продуктивности сельскохозяйственных животных; расчёт приростов живой массы</p>	<p>задание № 2</p>
<p>ПК 1.4. Проводить отбор животных на племя отбор и подбор пар</p>	<p>составление схем скрещивания выбор методов разведения животных оценка животных по качеству потомства; проведение целенаправленного отбора и подбора животных</p>	<p>задание №1</p>
<p>ПК 1.5.Организовывать и проводить санитарно – профилактические работы по предупреждению основных незаразных ,инфекционных и инвазионных заболеваний сельскохозяйственных животных мероприятия</p>	<p>проведение акушерско-гинекологической диспансеризации проведение профилактических мероприятий оценка качества спермы подготовка инструментов для осеменения</p>	<p>задание №4</p>

ПК1.6. Оказывать первую помощь сельскохозяйственным животным	оказание врачебной помощи выполнение ветеринарных назначений в соответствии с требованиями	задание №4
--	---	------------

Таблица 3

Общие компетенции	Показатели оценки результата	Средства проверки (N ⁰ , N ⁰ заданий, место, время, условия их выполнения)
ОК 1. Понимать сущность и социальную значимость своей будущей профессии, проявлять к ней устойчивый интерес.	Суммирующее оценивание всех показателей деятельности студента за период обучения (1 курс – проявление общего интереса; 2 – курс – проявление устойчивого интереса)	Документация: (в том числе нормативная) дневник по учебной практике
ОК 2. Организовывать собственную деятельность, определять методы и способы выполнения профессиональных задач, оценивать их эффективность и качество.	- выбор метода и способа решения профессиональных задач с соблюдением техники безопасности и согласно заданной ситуации; - оценка эффективности и качества выполнения согласно заданной ситуации.	Задание № 1. Место: учебная лаборатория, Оборудование: индивидуальное рабочее место, оснащенное инструкционными картами, пособиями ,дневник по учебной практике
ОК 3. Принимать решения в стандартных и нестандартных ситуациях.	- решение стандартных и нестандартных профессиональных задач в соответствии с поставленной задачей.	Задание №1 Место : учебная лаборатория Оборудование рабочее место оснащенное необходимым инвентарем и оборудованием, дневник по учебной практике
ОК 4. Осуществлять поиск и использование информации, необходимой для эффективного выполнения профессиональных задач, профессионального и личностного развития.	- информация, подобранная из разных источников в соответствии с заданной ситуацией.	дневник по учебной практике, творческие работы студентов.
ОК 5. Использовать информационно – коммуникационные технологии для совершенствования профессиональной деятельности.	- моделирование профессиональной деятельности с помощью прикладных программных продуктов в соответствии с заданной ситуацией.	творческие работы студентов ,подготовка и защита презентаций
ОК 6. Работать в коллективе и команде, эффективно общаться с коллегами, руководством,	- демонстрация собственной деятельности в условиях коллективной и командной работы в соответствии с	Задание: работа в команде при выполнении практических работ, совместная оценка

потребителями.	заданной ситуацией.	практической деятельности
ОК 7. Брать на себя ответственность за работу членов команды (подчиненных), за результат выполнения заданий.	- демонстрация собственной деятельности в роли руководителя команды в соответствии с заданными условиями.	Задание: выполнение роли лидера при организации работ на учебной практике, наблюдение и оценка в процессе практики.
ОК 8. Самостоятельно определять задачи профессионального и личностного развития, заниматься самообразованием. Осознанно планировать повышение квалификации.	- оценка собственного продвижения, личностного развития.	Самостоятельное выполнение заданий, экспертная оценка самостоятельной работы.
ОК 9. Быть готовым к смене технологий в профессиональной деятельности.	- анализ инноваций в области профессиональной деятельности.	Выполнение видов работ при прохождении практики использование новых технологий ,дневник по учебной практике

2.2. Комплект материалов для оценки сформированности общих и профессиональных компетенций по виду профессиональной деятельности с использованием портфолио

Тип портфолио : смешанный тип

Проверяемые результаты обучения :

ПК 1 .1.Выбирать и использовать режимы кормления животных ,составлять рационы кормления

Требования к структуре и оформлению портфолио .

В состав портфолио входят творческие работы студентов (доклады, рефераты),дневник по учебной практике, оформленные в отдельной тетради практические работы студентов.

Требования к структуре и оформлению реферата :

Требования к структуре :

- титульный лист
- оглавление (содержание)
- введение
- теоретическая часть
- расчетная часть (если предусмотрена тематикой)
- заключение
- список использованной литературы
- приложения
- рецензия преподавателя с оценкой .

Требования к оформлению :

Реферат выполняется на стандартных листах писчей бумаги формата А4(210 *297 мм).

Страницы нумеруют арабскими цифрами ,номер страницы проставляется в правом верхнем

углу без точки в конце. Реферат начинается титульным листом ,все надписи на котором выполняются черной пастой или компьютерным способом.

Каждый раздел реферата необходимо начинать с нового листа . Нумерация страниц работы и приложений ,входящих в ее состав , должна быть сквозная .

Требования к структуре и оформлению дневника по учебной практике:

Требования к структуре :

-титульный лист

-цели и задачи практики

-дневник работ с указанием даты работы ,места работы ,названия работы ,описания технологического процесса ,результата работы.

-рецензия руководителя практики.

Требования к оформлению:

Дневник по учебной практике оформляется в тетради, где все записи проводят шариковой или гелевой ручкой или на листах писчей бумаги формата А 4 компьютерным способом. Записи в дневнике ведутся регулярно после каждого дня учебной практики,

Показатели оценки портфолио

Коды и наименования проверяемых компетенций	Показатели оценки результата	Оценка (да \нет)
ПК 1.1. Выбирать и соблюдать режимы содержания животных ,составлять рационы кормления	Портфолио оформлено в соответствии с требованиями к структуре и содержанию: *дневник по учебной практике *практические работы студентов *творческие работы студентов *рецензия руководителя практики	

3. Задания для оценки освоения умений , усвоения знаний .

Задание 1.

Определить норму кормления и составить рацион для дойной коровы живой массой 500 кг, при суточном удое 18 кг, жирность молока 3,8 %. Сбалансировать рацион по кормовым единицам, переваримому протеину, сахару, Са, Р. Провести анализ рациона.

Данные занести в таблицу:

корма	кг	к. единицы	Переваримый протеин	сахар	Са	Р
норма кормления						
Итого ±						

Анализ рациона:

На 1к. единицу приходится _____ грамм переваримого протеина.

Сахаро-протеиновое соотношение: _____

Соотношение Са и Р в рационе _____

Задание 2. Определить норму кормления и составить рацион для стельной сухостойной коровы в 3 –4 неделю сухостоя. Масса коровы 520 кг, планируемый удой - 3800 кг. Сбалансировать рацион по кормовым единицам, переваримому протеину, сахару, Са и Р. Данные занести в таблицу.

корма	кг	к. единицы	Переваримый протеин	сахар	Са	Р
норма кормления						
Итого ±						

Анализ рациона:

На 1 кормовую единицу приходится _____ грамм переваримого протеина.

Сахаро-протеиновое соотношение _____,

Соотношение Са и Р в рационе _____.

Задание 3.

Выписать оптимальные параметры микроклимата в помещениях разного типа.

Заполнить таблицу

Помещение	Температура воздуха, °С	Относительная влажность воздуха, %	Световой коэффициент
Коровники для привязного содержания			
Коровники для беспривязного содержания			
Родильное отделение и телятник - профилакторий			
Телятники			

Задание 4.

Определить норму кормления и составить рацион для подсосной свиноматки старше 2-х лет с 10-ю поросятами. Отъем поросят в возрасте 60-и дней. Сбалансировать рацион по кормовым единицам, переваримому протеину, лизину, метионину + цистину

Данные занести в таблицу.

корма	кг	к.ед.	Переваримый протеин	лизин	Метионин + цистин
Норма кормления					
Итого в рационе ±					

Задание 5.

Определить норму кормления и составить рацион для супоросной свиноматки живой массой 180 кг в первую половину супоросности. Сбалансировать рацион по кормовым единицам, переваримому протеину, лизину, метионину + цистину.

корма	кг	к.ед.	Переваримый протеин	лизин	Метионин + цистин
Норма кормления					

Итого в рационе ±						
----------------------	--	--	--	--	--	--

Задание 6.

Составить рацион для суягной овцематки романовской породы в последние 7-8 недель суягности живой массой 60 кг. Сбалансировать рацион по кормовым единицам, переваримому протеину, Са, Р, каротину, поваренной соли.

Корма	кг	к. ед.	перевари мый протеин	Са	Р	каротин	соль поварен ная
норма кормления		1,65	150	12,4	6,2	25	13
Итого в рационе ±							

Задание 7.

Составить рацион для лактирующей овцематки живой массой 70 кг в первые 7-8 недель лактации. Сбалансировать рацион по кормовым единицам, переваримому протеину, Са, Р, каротину, поваренной соли.

Корма	кг	к. ед.	перевари мый протеин	Са	Р	каротин	соль поварен ная
норма кормления		1,65	150	12,4	6,2	25	13
Итого в рационе ±							

Тестовое задание 1.

Проверяемые результаты обучения: 3 6 .

1. Установить соответствие

1.1.

- | | |
|---------------------|---|
| Отродье (А) | (1) Часть породы, хорошо приспособленная к тем или иным зональным условиям разведения. |
| Породная группа (Б) | (2) Группа племенных маток, происходящая от выдающейся родоначальницы и характеризующаяся сходными признаками конституции и продуктивности. |
| Семейство (В) | (3) Большая группа животных, участвующая в процессе пороодообразования, но еще не имеющая устойчивых признаков, свойственных породе. |

1.1. Установите, какому направлению продуктивности соответствуют породы крупного рогатого скота:

- | | |
|----------------------------|---|
| Мясные породы (А) | (1) голштино-фризская
(2) швицкая
(3) симментальская
(4) черно-пестрая |
| Молочные породы (Б) | (5) калмыцкая
(6) голландская
(7) красная горбатовская
(8) шароле |
| Комбинированные породы (В) | (9) джерсейская
(10) абердин-ангусская |

1.2. Установите соответствие между породами

- | | |
|----------------------|--|
| Заводские породы (А) | (1) Хорошо приспособлены к определенным климатическим условиям, позднеспелые |
|----------------------|--|

Переходные (Б)

(2) Обладают высокой продуктивностью и скороспелостью

Аборигенные (В)

(3) Созданы при значительном влиянии искусственного отбора, при улучшении условий кормления и содержания

1.3. В графы таблицы вписать обозначенные буквами названия соответствующих пород.

1	Породы широкого ареала распространения	
2	Породы межзональные	
3	Зональные породы	

- а) швицкая порода крупного рогатого скота;
- б) крупная белая порода свиней;
- в) черно пестрая порода крупного рогатого скота;
- г) орловская рысистая порода лошадей;
- д) ахалтекинская порода лошадей;
- е) симментальская порода крупного рогатого скота;
- ж) бестужевская порода крупного рогатого скота;

2. Вставьте в текст пропущенные слова:

- 2.1. Порода – целостная животных одного, созданная трудом человека в определенных социально-экономических условиях, имеющая общую историю и, общность к требованиям технологии производства и природным условиям, стойко передающая свои качества
- 2.2. Способность животных данной..... стойко передавать из поколения в поколение характерные для них и называется
- 2.3. Качественно своеобразная группа животных в пределах, происходящая от одного выдающегося и вследствие направленнойподдерживающая с ним сходство по важнейшим хозяйственно-полезным признакам, называется
- 2.4. породы занимают промежуточное положение между заводским и

3. Дополнить схемы

3.1.

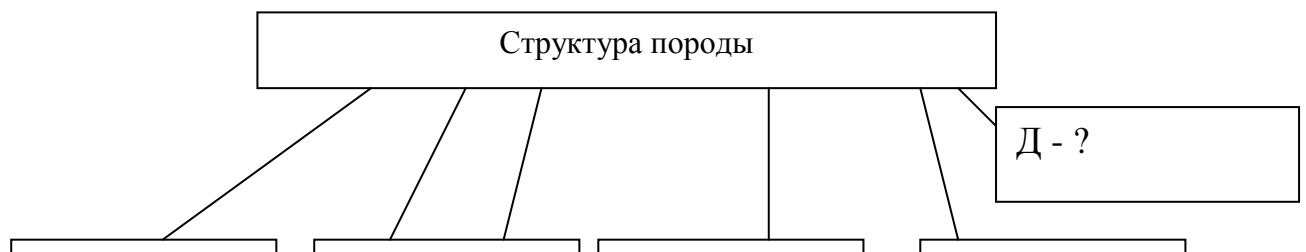

3.2. Вписать породы овец разного направления продуктивности



4. Выбрать один или несколько правильных ответов:

4.1. Из перечисленных пород выберите заводские породы

- а) черно-пестрая порода крупного рогатого скота
- б) монгольская порода крупного рогатого скота
- в) юринская порода крупного рогатого скота
- г) холмогорская порода крупного рогатого скота
- д) герефордская порода крупного рогатого скота

4.2. Назовите признаки акклиматизировавшихся животных

- а) крепкая конституция
- б) высокая продуктивность
- в) переразвитость
- г) жизнеспособное потомство

4.3. Выберите признаки заводских пород

- а) широкий ареал распространения
- б) выносливость
- в) позднеспелость
- г) высокая продуктивность
- д) требовательность к условиям содержания

5. Ответить на вопросы:

5.1. Можно ли утверждать, что порода и породная группа равноценные понятия?

5.2. Верно ли определение: завод – это животные, обладающие особенностями телосложения и продуктивности, характерными для данного племзавода.

5.3. Можно ли утверждать, что деление пород на аборигенные, заводские, переходные носит условный характер?

5.4. Можно ли утверждать, что все породы животных есть результат огромного труда человека?

- 5.5. Верно ли, что вырождение породы – это первый этап изменения породы в результате действия неблагоприятных факторов

Эталон к тесту 1

- 1.
- 1.1. А – 1, Б – 3, В – 2 P = 3
- 1.2. А – 5, 8, 10 ; Б – 1, 4, 6, 9; В – 2, 3, 7 P = 10
- 1.3. А – 2; Б – 3; В – 1 P = 3
- 1.4. 1 – б, в, е 2 – а, г 3 – д, ж P = 7
2. 2.1. Группа (1), вида (2), развития (3), происхождения (4), потомству (5) P = 5
- 2.2. породы (1), признаки (2), особенности (3), константностью (4) P = 4
- 2.3. породы (1), родоначальника (2), селекции (3), линией (4) P = 4
- 2.4. переходные (1), аборигенными (2) P = 2
1. 3.1. А – отродье, Б – линия, В – семейство, Г – завод,
Д – внутривидовый тип P = 5
- 3.2. А – мясо-шерстные, Б – мясные, В – молочные, Г – смушковые,
Д – шубные, Е – мясо –сальные. P = 6
4. 4.1. а, г, д P = 3
- 4.2. а, б, г P = 3
- 4.3. а, г, д P = 3
5. 5.1. - нет
- 5.2. – да
- 5.3. – да P = 5
- 5.4. – нет
- 5.6. – нет

Число существенных операций 60

Тестовое задание 2.

Проверяемые результаты обучения :3 2.

1. Установите соответствие:

1.1.

Норма кормления (А)	(1) Суточная дача корма, обеспечивающая потребность в питательных веществах
Рацион (Б)	(2) Процентное соотношение в рационе грубых, сочных, концентрированных кормов
Тип кормления (В)	(3) Потребность животного в питательных веществах
Структура рациона (Г)	(4) Определяется преобладанием в структуре рациона того или иного вида корма

1.2. Установите каким группам соответствуют корма:

Грубые (А)	(1) трава
	(2) силос
	(3) сено
Сочные (Б)	(4) солома
	(5) отруби
	(6) жмых
Концентрированные (В)	(7) обрат
	(8) ячмень
	(9) сенаж
Корма животного происхождения (Г)	(10) картофель
	(11) свекла
	(12) молоко
	(13) рыбная мука

1.3. Установите, каким кормам соответствует питательность:

Сено луговое (А)	(1) 0,3
Силос кукурузный (Б)	(2) 0,12
Сенаж викоовсяный (В)	(3) 1,15
Картофель (Г)	(4) 0,75
Свекла кормовая (Д)	(5) 0,76
Отруби пшеничные (Е)	(6) 0,42
Патока кормовая (Ж)	(7) 0,32
Ячмень (З)	(8) 0,2

2. Вставить в текст пропущенные слова и цифровые данные.

2.1. На 100 кг живой массы дойным коровам требуется – кг грубых кормов, – кг сочных кормов; – г концентратов на 1 литр молока.

2.2. Соотношение сахара и протеина в рационах коров должно быть – : 1, отношение Са и Р - – : 1.

2.3. На раздое коров кормят с, т.е. даюткормов, чем требуется по нормесоставляет – 2 кормовые единицы.

3. Выбрать правильные ответы:

3.1. Сколько грамм концентратов на 1литр молока скармливают при полуконцентратном типе кормления:

- а) 100 – 150
- б) 120 – 130

- в) 230 – 360
- г) 400 – 420

3.2. Сколько в среднем грамм переваримого протеина должно приходиться на 1 корм. единицу при кормлении дойных коров:

- а) 80 – 85
- б) 90 – 95
- в) 100 – 120
- г) 140 – 145

3.3. Какие корма целесообразно включать в рацион при переходе со стойлового на пастбищное содержание

- а) сено
- б) концентраты
- в) картофель
- г) сенаж
- д) свеклу

4. Ответить на вопросы:

4.1. Можно ли утверждать, что раздой проводят в течение 100 – 120 дней после отела коровы.

4.2. Верно ли, что лучшими сроками скашивания бобовых трав на сено является фаза бутонизации, а злаковых – колошение.

4.3. Верно ли, что концентрированные корма лучше скармливать перед грубыми и сочными кормами

Эталон ответа к тесту 2

1.1.

А – 3	Р = 4
Б – 1	
В – 4	
Г – 2	

1.2.

А – 3, 4	Р = 13
Б – 1, 2, 9, 10, 11	
В – 5, 6, 8	
Г – 7, 12, 13	

1.3.

А – 6	Д – 2	
Б – 8	Е – 4	Р = 8
В – 7	Ж – 5	
Г – 1	З – 3	

2.

2.1.

1,5 кг (1) – 2 кг (2)	
4 кг (3) – 5 кг (4)	Р = 6
250 г (5) – 300 г (6)	

2.2.

0,8 (1) – 1,2 (2)	Р = 4
1,5 (3) – 2 (4)	

2.3.

авансом (1)	
больше (2)	Р = 4

аванс (3)
1,5 (4)

3.

3.1. в

3.2. в P = 5

3.3. а, в, д

4.

4.1. да

4.2. верно P = 3

4.3. неверно

Число существенных операций – 47

Тестовое задание 3

Проверяемые результаты обучения : 3 2.

1. Установите соответствие:

1.1. С какого возраста телят приучают к поеданию кормов:

Концентраты (А)	(1)	с 7-10 дневного возраста
Сено (Б)	(2)	с месячного возраста
Сочные корма (В)	(3)	с 15-20 дневного возраста
Зеленые корма (Г)	(4)	с третьего месяца жизни
Силос (Д)	(5)	со второго месяца жизни

1.2. Установите, какой формуле соответствует прирост:

Абсолютный прирост (А)

(1) $\frac{W_k - W_0}{t}$

Относительный прирост (Б)

(2) $W_k - W_0$

Среднесуточный прирост (В)

(3) $\frac{W_k - W_0}{W_0} \cdot 100\%$

1.3. Установите какие способы выращивания молодняка используют в молочный период:

Мясное скотоводство (А)

(1) ручная выпойка

(2) сменно-групповое выращивание

Молочное скотоводство (Б)

(3) подсосный период

2. Вставьте в текст пропущенные слова и цифровые данные.

2.1. До 3-х недельного возраста телят кормятмолоком, с 21-го дня жизни в включаютмолоко.

2.2. К поеданию сена телят приучают сдней жизни. На втором месяце суточная дача сена составляет – кг, к концу 5-го месяца сена можно давать в количестве – кг.

2.3. Количество молозива не должно превышатьжелудка, то есть от веса теленка.

3. Выбрать правильные ответы:

- 3.1. Какая должна быть температура молока для телят первого месяца жизни?
 а) 30 – 32
 б) 35 – 37
 в) 38 – 40
- 3.2. С какого дня жизни телятам можно скармливать ЗЦМ?
 а) с первых дней жизни;
 б) с 21-го дня;
 в) с 11-го дня.
- 3.3. Каких кормов племенным бычкам скармливают больше, чем телочкам?
 а) объемистых;
 б) молочных;
 в) сочных;
 г) концентрированных

4. Ответить на вопросы:

- 4.1. Верно ли, что первое кормление теленка нужно проводить через 1 – 1,5 часа после отела?
- 4.2. Верно ли, что антитела молозива устойчивы к низким температурам, и молозиво можно замораживать?
- 4.3. Можно ли утверждать, что концентрация антител в молозиве у всех пород крупного рогатого скота одинаковая?

Эталон ответа к тесту 3

- 1.1.
 А – 3
 Б – 1
 В – 2
 Г – 5
 Д – 4
 Р = 5
- 1.2.
 А – 2
 Б – 3
 В – 1
 Р = 3
- 1.3.
 А – 3
 Б – 1,2
 Р = 3
2.
 2.1
 цельным (1)
 рацион (2) Р = 3
 обезжиренное (3)
- 2.2.
 первых (1)
 0,2 – 0,5 (2)
 1,2 – 1,5 (3) Р = 3
- 2.3.

объем (1)
5 % (2) P = 2

3.

3.1. Б

3.2. В P = 4

3.3. Б,Г

4.

4.1. да

4.2. верно P = 3

4.3. нет Число существенных операций 26

Тестовое задание 4

Проверяемые результаты обучения 3 6

1. Установите соответствие

- | | |
|---------------------|---|
| 1.1. Нежный тип (А) | (1) толстая кожа, пониженный обмен веществ, пышная мускулатура |
| Плотный тип (Б) | (2) тонкая кожа, слабо развит костяк, повышенный обмен веществ |
| Рыхлый тип (В) | (3) хорошо развитая мускулатура, интенсивный обмен веществ, хорошо развитые внутренние органы |

1.2. В графы таблицы вписать обозначенные буквами соответствующие характеристики:

1. Молочный скот	
------------------	--

- а) широкое туловище
- б) рыхлая нежная кожа
- в) голова узкая, с удлинённой лицевой частью черепа
- г) шея короткая, толстая
- д) угловатая форма тела
- е) зад длинный, широкий, ровный
- ж) хорошо развиты молочные железы

1.3. Установите, какому определению соответствует формулировка:

- | | |
|---------------|--|
| Кондиции (А) | (1) Внешние формы сложения тела |
| Интерьер (Б) | (2) Состояние внешних форм организма, связанное с упитанностью |
| Экстерьер (В) | (3) Внутреннее строение организма животных |

1.4. Установите соответствие:

- | | |
|-------------------|--|
| Глубина груди (А) | (1) От крайнего заднего выступа седалищного бугра до переднего выступа подвздошной кости |
|-------------------|--|

Косая длина туловища (Б)
Боковая длина туловища (В)
Ширина груди за лопатками (Г)

(2) В плоскости, касательной к задним углам лопаток
(3) От холки до грудной кости по вертикали, касательной к заднему углу лопатки
(4) От крайнего переднего выступа плечевой кости до крайнего заднего выступа седалищного бугра

2. Вставьте в текст пропущенные слова

- 1.1. Для молочного скота и быстроаллюрных лошадей характерен тип, то есть длиннаяклетка, узкотелость, повышенный
- 1.2.кондиция, когда из организма в результате систематической и специальнойудалены излишки и Мускулатура, хорошо развитая, работоспособная.
- 1.3. У высокопродуктивных молочных коров на долюткани вымени приходится 75 – 80 %, аи – 20 – 25 %.
- 1.4. Шерстные овцы и рабочий скот характеризуются сильно развитой кожей, плотной, довольно хорошим развитием органов.

2. Дополнить схемы

3.1.



4.1. Выберите признаки нежного рыхлого типа конституции

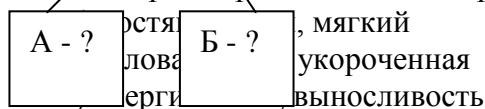

- г) пониженный обмен веществ
д) глубокая, широкая, короткая грудная клетка

4.2. Какие типы конституции предусматривает классификация П.Н. Кулешова

- а) грубый
б) нежный
в) крепкий
г) дыхательный
д) рыхлый
е) пищеварительный
ж) плотный
з) рыхлый

4.3. Выберите признаки животных рабочего типа

- а) крепкий костяк
б) толстая и плотная кожа
в) массивная голова
г) короткие ноги
д) глубокая грудь

е) хорошо развитые молочные железы

5. Ответить на вопросы:

- 5.1. Может ли кондиция животного меняться в течение жизни?
- 5.2. Можно ли утверждать, что генотип и условия внешней среды являются основными факторами, влияющими на формирование конституции?
- 5.3. Верно ли сравнение: идеальная молочная корова при рассмотрении сбоку и сверху имеет треугольную форму, а мясная корова подобна прямоугольнику?
- 5.4. Можно ли утверждать, что у молочного скота самый низкий индекс костистости?
- 5.5. Дает ли метод измерения животных полное представление об экстерьере в целом?

Эталон к тесту 4

1.
 - 1.1. А – 2, Б – 3, В – 1 Р = 3
 - 1.2. 1 – в, д, ж
2 – а, б, г, е Р = 7
 - 1.3. А – 2, Б – 3, В – 1 Р = 3
 - 1.4. А – 3, Б – 4, В – 1, Г – 2 Р = 3
2.
 - 2.1. дыхательный (1), грудная (2), обмен (3), веществ(4) Р = 4
 - 2.2. тренировочная (1), тренировки (2), воды (3), жира (4), сухая (5) Р = 5
 - 2.3. железистой (1), соединительной (2), жировой (3) Р = 3
 - 2.4. толстой (1), мускулатурой (2), внутренних (3) Р = 3
3.
 - 3.1. А – описательный
 - 3.2. Б – балльная оценка
 - 3.3. В – измерение
 - 3.4. Г – фотографирование Р = 4
4.
 - 4.1. а, б, д Р = 3
 - 4.2. а, б, ж, з Р = 4
 - 4.3. а, б, в, д Р = 3
5.
 - 5.1. может Р = 6
 - 5.2. да
 - 5.3. верно
 - 5.4. нет
 - 5.5. нет

Число существенных операций 53

Тестовое задание 5.

Проверяемые результаты обучения :3 6

1. Установите соответствие:

1.1. Поглолительное скрещивание (А)

(1) Улучшение породы, исправление отдельных недостатков

Вводное скрещивание (Б)

(2) Выведение новых пород животных

Воспроизводительное скрещивание (В)

(3) Замена местной малопродуктивной породы на высокопродуктивную

1.2. Установите соответствие понятий:

Чистопородное разведение (А)	(1) Спаривание животных разных видов
Скрещивание (Б)	(2) Спаривание животных одной и той же породы
Гибридизация (В)	(3) Спаривание животных разных пород

1.3. Установите какому скрещиванию соответствует схема:

Поглолительное (А) (1)
$$\frac{A+B}{2} + A \quad \frac{\frac{A+B}{2} + A}{2} + B$$

Вводное (Б) (2)
$$\frac{A+B}{2} + B \quad \frac{\frac{A+B}{2} + B}{2} + B$$

Переменное (В) (3)
$$\frac{A+B}{2} + A \quad \frac{\frac{A+B}{2} + A}{2} + A$$

2. Вставьте в текст пропущенные слова:

2.1. Основная задача чистопородного разведения – это и продуктивных качеств данной

2.2. Высшей формой племенной работы с животными заводских пород является их по

2.3. Биологическая сущность скрещивания состоит в том, что иногда в результате сложного генотипов животных скрещиваемых у появляются новые признаки качества.

2.4. Основная цель промышленного - получение животных F₁ с повышенной жизнеспособностью и

3. Дополнить схему.

3.1. Дополнить схему поглотительного скрещивания:

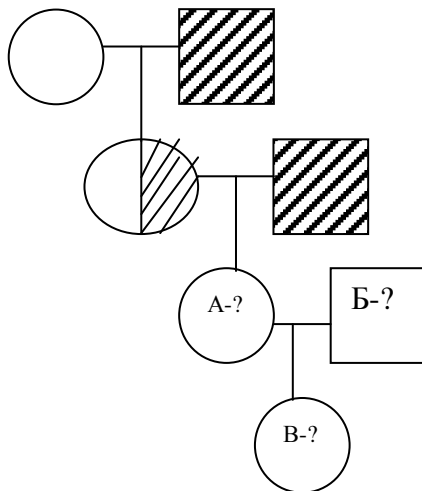

3.2. Дополнить схему вводного скрещивания:

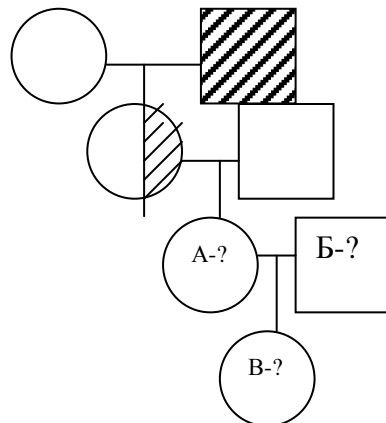

4. Выбрать один или несколько правильных ответов:

4.1. Какое скрещивание используют для получения пользовательных животных с явлением гетерозиса:

- а) промышленное
- б) поглотительное
- в) вводное
- г) воспроизводительное
- д) переменное

4.2. Какие породы в нашей стране были созданы методом воспроизводительного скрещивания:

- а) костромская
- б) лебединская
- в) швицкая
- г) симментальская
- д) курганская
- е) алатаусская

5. Ответить на вопросы:

5.1. Можно ли считать, что все верховые лошади Европы имеют в себе прилитую кровь лошадей чистокровной породы?

5.2. Верно ли, что при скрещивании ослицы с жеребцом родится мул?

5.3. Можно ли утверждать, что путем гибридизации зебу с шортгорнской породой выведена ценная мясная порода – санта-гертруда?

5.4. Можно ли считать воспроизводительное скрещивание пороодообразующим?

5.6. Можно ли считать, что при чистопородном разведении применяют два вида спаривания – инбридинг и аутбридинг?

Эталон ответа к тесту 5

1.

1.1. А-3, Б- 1, В – 2

P = 3

1.2. А – 2, Б – 3, В –1

P = 3

1.3. А – 2, Б – 3, В – 1

P = 3

2.

2.1. сохранение (1), улучшение (2), породы (3)

P = 3

2.2. разведение (1), линиям (2)

P = 2

2.3. взаимодействие (1), пород (2), помесей (3)

P = 3

2.4. скрещивание (1), пользовательных (2), продуктивностью (3)

P = 3

3.

3.1.

А

:

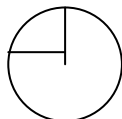

Б

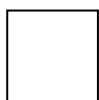

В

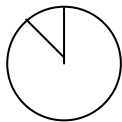

P = 3

3.2.

А

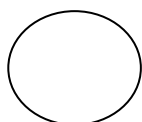

Б



В

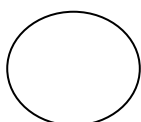

4.

4.1. а, д

P=2

4.2. а, б, д, е

P= 4

5.

5.1. можно

5.2. не верно

5.3. можно

5.4. да

P = 5

5.5. можно

Число существенных операций 37

Тестовое задание 6

Проверяемые результаты обучения : 3 6

1. Установите соответствие

1.1.

Эмбрионализм (А)

(1) Сходство черт взрослого организма с детским

Инфантилизм (Б)

(2) Сочетание отсталости в развитии тела с сохранением нормальной способности к воспроизводству

Неотения (В)

(3) Сходство телосложения взрослых животных с эмбрионом

1.2. Установите соответствие формул и определений

Абсолютный прирост (А)

(1)
$$K = \frac{W_t - W_0}{W_0} \cdot 100$$

Среднесуточный прирост (Б)

(2)
$$D = W_t - W_0$$

Относительный прирост (В)

(3)
$$D = \frac{W_t - W_0}{t}$$

1.3. Установите соответствие понятий:

Рост (А)

(1) Качественные изменения, содержимого клеток, органообразовательных процессов,

который проходит каждый организм от оплодотворенного яйца до взрослого состояния

Развитие (Б)

(2) Увеличение размеров организма, его масса, происходящая за счет накопления в нем резервных белковых веществ

Дифференцировка (В)

(3) процесс возникновения новых, биохимических, функциональных и морфологических особенностей в организме или в отдельных его частях

2. Вставьте в текст пропущенные слова

2.1. Индивидуальное развитие организма состоит из и периодов.

2.2. В подпериод полового созревания начинают активно функционировать внутренней, что способствует дальнейшему организма и его созреванию.

2.3. Развитие животного начинается с яйцеклетки и образования

2.4. К основным закономерностям роста и развития животных относят роста и падение его скорости с, роста и роста.

3. Дополнить схему

3.1.

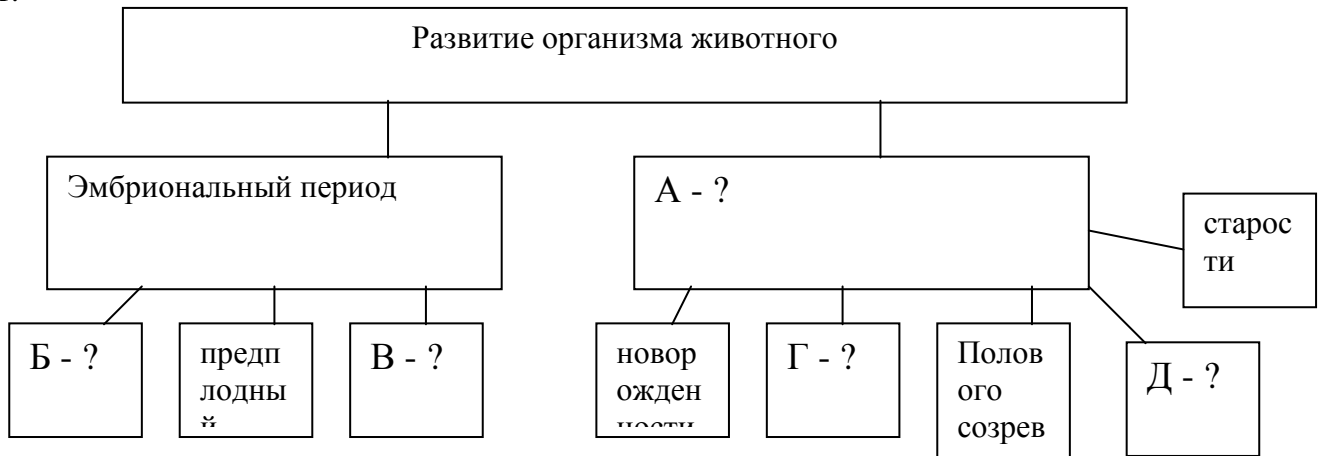

4. Выбрать один или несколько правильных ответов

4.1. Перечислить признаки, характерные для подпериода новорожденности:

- а) легочное дыхание
- б) самостоятельная терморегуляция
- в) активное функционирование желез внутренней секреции
- г) зависимость от матери

4.2. Выберите черты, характерные для неотеничного животного:

- а) высоконоготь
- б) большеголовость
- в) длинное туловище
- г) малая живая масса
- д) высокозадость

- 4.3. Выберите животных, у которых скорость роста осевого скелета по сравнению с периферическими больше во внеутробный период
- а) свиньи
 - б) кролики
 - в) крупный рогатый скот
 - г) лошади
 - д) кошки
 - е) овцы

5. Ответить на вопросы:

- 5.1. Можно ли считать, что всякое увеличение живой массы организма характеризует рост?
- 5.2. Можно ли утверждать, что рост и развитие животного хотя и взаимосвязанные, но не тождественные процессы?
- 5.3. Может ли абсолютный прирост массы тела характеризовать истинную скорость роста?
- 5.4. Можно ли считать, что контроль роста можно проводить путем взвешивания и измерений животных?
- 5.5. Можно ли считать, что сроки хозяйственного использования животных совпадают с продолжительностью их биологической жизни?

Эталон к тесту 6

1. 1.1. А – 3, Б – 1, В – 2 P = 3
- 1.2. А – 2, Б – 3, В – 1 P = 3
- 1.3. А – 2, Б – 1, в – 3, P = 3
2. 2.1. Эмбрионального (1), постэмбрионального (2) P = 2
- 2.2. железы (1), секреции (2), развития (3) половому (4) P = 4
- 2.3. оплодотворенной (1), зиготы (2) P = 2
- 2.4. периодичность (1) \, возрастам (2), неравномерность (3) ,
ритмичность (4) P = 4
- 3.
- 1.1. А – постэмбриональный
Б – зародышевой
В – плодный
Г – молочный
Д – зрелости P = 5
4. 4.1. а, б, г P = 3
- 4.2. а, б, г, д P = 4
- 4.3. в, г, е P = 3
5. 5.1. нет
- 5.2. можно
- 5.3. не может
- 5.4. можно
- 5.5. можно P = 5

Тестовое задание 7

Проверяемые результаты обучения :3 5

1. Установите соответствие:

1.1. К какому направлению продуктивности относятся следующие породы свиней:

Комбинированная (А)	(1)	крупная белая
	(2)	миргородская
	(3)	украинская степная рябая
Беконные (Б)	(4)	длинноухая белая
	(5)	латвийская белая
	(6)	ландрас
Сальные (В)	(7)	муромская
	(8)	уржумская

1.2. Установите, в каких странах были выведены породы:

Крупная белая (А)	(1)	Дания
Ландрас (Б)	(2)	Англия
Длинноухая белая (В)	(3)	Россия
Уржумская (Г)	(4)	Германия
Дюрок (Д)	(5)	США

1.3. Установите, каким типам конституции соответствует характеристика

Грубая (А)	(1)	животные имеют крепкий, но легкий костяк, длинное туловище, плотную эластичную кожу
	(2)	животные имеют костяк с тяжелой большой головой, жесткую щетину, толстую кожу
Нежная (Б)	(3)	животные имеют редкую, тонкую щетину, неэластичную кожу, спина чаще провислая, поясница слабая
Плотная (В)	(4)	животные имеют тонкую кожу, слабый костяк. Требовательны к условиям кормления и содержания
Рыхлая (Г)		

2. Вставьте в текст пропущенные слова и цифровые данные:

2.1. Продолжительность эмбрионального развития свиней продолжается – дней или месяцанедели идня.

2.2. Половая зрелость у свиней наступает в –месяцев, хозяйственная в –месяцев.

2.3. В молоке свиный мало,,, поэтому поросята часто болеют анемией.

3. Выбрать правильные ответы:

3.1. Какой убойный выход характерен для свиней:

а) 50 – 55 %

б) 60 –65 %

в) 75 – 80 %

3.2. Животных с каким экстерьерными недостаткам выбраковывают из стада:

- а) резкий перехват за лопатками
- б) кратерные соски
- в) дряблая кожа
- в) тусклая щетина
- г) иксообразность конечностей
- д) растянутое туловище

3.3. Какая масть у свиней породы ландрас:

- а) белая
- б) рыжая
- в) черно-пестрая

4. Ответить на вопросы:

4.1. Могут ли свиньи к 6-и месячному возрасту набрать живую массу 100 – 110 кг?

4.2. Верно ли, что свиньи и молодняк до 4-х месячного возраста плохо переваривают клетчатку?

4.3. Может ли свиноматка при продолжительности супоросности 114 дней 3 раза в год приносить приплод?

Эталон ответа к тесту 7

1.

1.1.

А – 1, 4, 5, 7

Б – 6, 8

В – 2, 3

Р = 8

1.2.

А – 2

Б – 1

В – 4

Г – 3

Д – 5

Р = 5

1.3.

А – 2

Б – 4

В – 1

Г – 3

Р = 4

2. 2.1.

114 (1)

115 (2)

3 (3)

3 (4)

3 (5)

Р = 5

2.2.

5 (1)

6 (2)

9 (3)

10 (1)

Р = 4

2.3. железа (1)

меди (2)

кальция (3)

3.

3.1. В Р = 1

3.2. А, Б, Г Р = 3

3.3. А Р = 1

4.

4.1. да

4.2. верно Р = 3

4.3. нет

Число существенных операций – 34

МДК 01.02. Кормопроизводство

Тестовое задание 1.

1. Назовите рыхлокустовый многолетний злак:
 - а) пырей ползучий;
 - б) лисохвост луговой;
 - в) тимофеевка.
2. Укажите оптимальную высоту скашивания сеяных трав:
 - а) 4-6 см;
 - б) 7-9 см;
 - в) 8-10 см.
3. Сколько кормовых единиц содержит 1 кг картофеля?
 - а) 0,2 к.ед;
 - б) 0,3 к.ед;
 - в) 0,5 к.ед.
4. При какой влажности заготавливают прессованное сено:
 - а) 17- 18 %;
 - б) 20 - 22 %;
 - в) 24 – 25 % ;
5. В какой месяц в зелёном конвейере в Нечернозёмной зоне может скармливаться вика с овсом?
 - а) май;
 - б) июнь;
 - в) июль.
6. Назовите бобовую культуру, широко используемую для смешанных посевов в зелёном конвейере:
 - а) фасоль;
 - б) нут;
 - в) горох.
7. Какие условия являются лучшими для развития молочнокислых бактерий?
 - а) анаэробные;
 - б) аэробные;
 - в) загрязнённые.
8. Через сколько дней после внесения удобрений на лугах можно начать пастьбу?
 - а) 5 дней;
 - б) 15 дней;
 - в) 25 дней.
9. Укажите оптимальную температуру хранения травяной муки:
 - а) $-2 + 4^{\circ}$;
 - б) $+5 + 10^{\circ}$;
 - в) $+8 + 12^{\circ}$.
10. Назовите фазу, в которую следует скашивать клевер для получения травяной муки с высоким содержанием протеина:

- а) бутонизация;
 - б) начало цветения;
 - в) полное цветение.
11. Назовите луговое растение, придающее молоку и молочным продуктам горький привкус:
- а) колокольчик;
 - б) нивяник;
 - в) полынь.
12. Какие удобрения следует использовать для подкормки пастбищ с содержанием в травостое 30-40 % бобовых?
- а) фосфорно-калийные;
 - б) азотно-фосфорные;
 - азотно-калийные.
13. Укажите оптимальную кислотность силоса, обеспечивающую хорошее консервирование силосной массы:
- а) рН = 5,5
 - б) рН = 4,2
 - в) рН = 6,0
14. Назовите корневищный луговой злак:
- а) овсяница;
 - б) тимopheевка;
 - в) кострец безостый.
15. Какая фаза развития мятликовых трав характеризует пастбищную спелость травостоя?
- а) кущение;
 - б) выход в трубку;
 - в) цветение.

Тестовое задание 2

1. Назовите лучший предшественник для озимой ржи:
- а) кормовая свёкла;
 - б) чистый пар;
 - в) пшеница.
2. Какая зерновая силосная культура хорошо выносит повторные посевы?
- а) кукуруза;
 - б) клевер;
 - в) ячмень.
3. Термин, обозначающий культуру, под которую высевают травы:
- а) поукосная культура;
 - б) пожнивная культура;
 - в) покровная культура.
4. Укажите приём, обеспечивающий семена влагой в сухую весну:
- а) боронование;
 - б) прикатывание;
 - в) лущение.
5. Назовите бактерии, живущие в корнях бобовых растений:
- а) клубеньковые бактерии;

- б) нитрифицирующие бактерии;
в) железобактерии.
6. Кормовая культура из семейства Зонтичные:
а) кормовая капуста;
б) морковь
в) подсолнечник.
7. Укажите количество стравливаний на пастбище при загонном способе для крупного рогатого скота в условиях Нечернозёмной зоны:
а) 1-2 стравливания;
б) 3-4 стравливания;
в) 5-6 стравливаний.
8. Какой процент уксусной кислоты в силосе не снижает его доброкачественности (считается допустимым)?
а) 0,01 – 0,02 %;
б) 0,1 – 0,2 % ;
в) 1 – 2 % ;
9. Назовите культуру зелёного конвейера, используемую осенью:
а) горох;
б) суданская трава;
в) капуста.
10. Какой процент усадки имеет правильно уложенный силос?
а) 10 – 15 % ;
б) 25 – 30 % ;
в) 30 – 40 %.
11. Укажите схему молочнокислого брожения:
а) $C_6H_{12}O_6 = 2C_2H_5OH + 2CO_2 + \text{Э}$;
б) $C_6H_{12}O_6 = C_4H_8O_2 + 2CO_2 + 2H_2 + \text{Э}$;
в) $C_6H_{12}O_6 = C_3H_6O + \text{Э}$;
12. Какой способ использования пастбищ является наиболее рациональным?
а) загонный способ;
б) вольный способ;
в) бессистемный способ.
13. До какой влажности (в процентах) провяливаются растения при приготовлении сенажа:
а) 15 % ;
б) 25 % ;
в) 50 % ;
14. При какой температуре силосования обеспечивается получение высококачественного силоса?
а) 10 – 20 °;
б) 25 – 30 °;
в) 50 – 60 °.
15. Сколько дней должен использоваться каждый загон пастбища?
а) 5 – 6 дней;
б) 8 – 10 дней;
в) 15 – 20 дней.

Эталон ответов

1 вариант	2 вариант
1. – в (тимофеевка) 2. – а (4-6 см)	1. – б (чистый пар) 2. – а (кукуруза)

3. – б (0,3 к.ед)	3. – в (покровная культура)
4. – а (17 - 18 %)	4. – б (прикатывание)
5. – б (июнь)	5. – а (клубеньковые бактерии)
6. – в (горох)	6. – б (морковь)
7. – а (анаэробные)	7. – б(3-4 стравливания)
8 – б (15 дней)	8. – б (0,1-0,2 %)
9. – а (- 2 + 4)	9. – в (капуста)
10. – а (бутонизация)	10. – а (10-15 %)
11. – в (попынь)	11.– б ($C_6 H_{12} O_6 = C_4 H_8 O_2 + 2 CO_2 + 2 H_2 + Э$;
12. – а (фосфорно-калийные)	12. – а (загонный способ)
13. – б (рН = 4,2)	13. – в (50 %)
14 – в (кострец безостый)	14. – б (25 - 30 ⁰)
15 – а (кущение)	15. – а (5 – 6 дней)

4. Контрольно – оценочные средства для квалификационного экзамена по профессиональному модулю

Проверяемые результаты обучения:

- ПК 1.1. Выбирать и соблюдать режимы содержания животных ,составлять рационы кормления.
 ПК 1.2.Рационально использовать корма ,сенокосы ,пастбища и другие кормовые угодья
 ПК 1..3. Проводить мероприятия по улучшению воспроизводства стада стада ,увеличению продуктивности
 ПК 1.4. Производить отбор животных на племя ,отбор и подбор пар
 ПК 1.5. Организовывать и проводить санитарно – профилактические работы по предупреждению основных незаразных ,инфекционных и инвазионных заболеваний сельскохозяйственных животных
 ПК 1.6. Оказывать первую помощь сельскохозяйственным животным

Задания для экзаменуемого

Условия выполнения задания

Задание №1

Место: лаборатория « Разведения сельскохозяйственных животных «,» Биотехники размножения сельскохозяйственных животных «

Оборудование лаборатории и рабочего места лаборатории:

индивидуальное рабочее место, комплект методических указаний, учебных пособий

Оборудование учебной лаборатории:

Сосуд Дьюара ,образцы кормов, инструменты для искусственного осеменения самок
Время: 1,5 часа.

Условия: экзамен проводится индивидуально (по подгруппам в количестве 6 человек).

Документация для обучающихся: Нормы и рационы кормления сельскохозяйственных животных ,питательность кормов, схемы ,таблицы.

Вариант 1

1.Определить норму кормления и составить рацион для дойной коровы живой массой 500 кг при суточном удое на корове 20 кг. Сбалансировать рацион по кормовым единицам ,переваримому протеину ,,кальцию, фосфору.

2.Дать характеристику основным методам разведения сельскохозяйственных животных. Составить схему промышленного скрещивания.

3.Задача. Определите, сколько надо взять початков кукурузы в восковой спелости зерна и моркови для того, чтобы заготовить 2000 т комбинированного силоса для птиц, если соотношение корма по массе соответственно 9 : 1, рассчитайте в нём содержание кормовых единиц и переваримого протеина.

4.Оказание помощи животным при нормальных родах.

Вариант 2

1.Определить норму кормления и составить рацион для дойной коровы живой массой 500 кг при суточном удое на корове 24 кг. Сбалансировать рацион по кормовым единицам ,переваримому протеину ,,кальцию, фосфору.

2.Второй закон Менделя.

Решить задачу :При скрещивании длинноухих овец (AA)с безухими (aa) получается потомство с короткой ушной раковиной .Как называется такой тип наследования ?Какое потомство получится при скрещивании короткоухих овец с такими же баранами ? Безухих овец с короткоухими баранами ?

3. Объяснить последовательность определения ботанического состава сена и его классности по ГОСТ 4808 – 87.

Задача. Определите естественную убыль сена при хранении в течении 7 месяцев в стоге, имеющем длину окружности 14 м, перекидку – 10 м, массу 1 м³ сена – 5,5 кг. Процент естественной убыли сена составляет 1,6.

4.Правила приема новорожденных. Их кормление.

Вариант 3

1.Определить норму кормления и составить рацион для дойной коровы живой массой 500 кг при суточном удое на корове 28 кг. Сбалансировать рацион по кормовым единицам ,переваримому протеину ,,кальцию, фосфору.

2. Неполное доминирование.

Решить задачу. У крупного рогатого скота шортгорнской породы красная масть (ген R) доминирует над белой (ген r). Гетерозиготные животные имеют чалую масть. В Шотландии одна шортгорнская корова принесла за один отел 5 телят, в т.ч. одного бычка красной масти,

двух телок чалой масти и двух телок белой масти. Определить масть и генотип быка и коровы, от которых родились эти телята.

3. Объяснить последовательность проведения технологических операций по заготовке рассыпчатого и прессованного сена.

4. Корова не может отелиться, в родовых путях находятся обе передние конечности плода, одна из них выступает меньше. Смоделируйте ситуацию возможной профессиональной деятельности.

Вариант 4

1. Определить норму кормления и составить рацион для дойной коровы живой массой 500 кг при суточном удое на корове 36 кг. Сбалансировать рацион по кормовым единицам ,переваримому протеину ,кальцию, фосфору.

2. Первый закон Менделя.

Решить задачу .У собак жесткая шерсть доминантна, мягкая – рецессивна. От жесткошерстных родителей получены жесткошерстные щенки. Могут ли эти щенки получить от родителей ген мягкой шерсти? С кем его надо скрестить, чтобы выяснить имеет ли он в генотипе ген мягкошерстности? Сделайте схемы всех скрещиваний.

3. Задача. Определите нагрузку на пастбище и общую площадь пастбища для дойного стада в 400 голов при потреблении в зелёной массе на 1 голову – 60 кг, длине пастбищного периода 130 дней и урожайности поедаемой массы зелёного корма 100 ц/га.

4. Решите ситуацию. Корова не может отелиться, в родовых путях находят голову и конечности согнутые в запястных суставах.

Вариант 5

1. Определить норму кормления и составить рацион для сухостойной коровы живой массой 500 кг при плановом удое 5000 кг. Сбалансировать рацион по кормовым единицам ,переваримому протеину ,кальцию, фосфору.

2. Третий закон Менделя .

Решить задачу .У кроликов шерсть нормальной длины (ген «В») доминантна, короткая (ген «b») – рецессивна. У короткошерстной крольчихи родилось 5 крольчат: 3 короткошерстных и 2 с нормальной шерстью. Составьте схему скрещивания. Определите генотип и фенотип отца, генотипы матери и потомков.

3. Объяснить последовательность определения ботанического состава сена и его классности по ГОСТ 4808 – 87.

4. Решите ситуацию .Корова не может отелиться, в родовых путях прощупывают грудные конечности и голову, опущенную вниз между ними

Вариант 6

1. Определить норму кормления и составить рацион для сухостойной коровы живой массой 500 кг при плановом удое 5000 кг. Сбалансировать рацион по кормовым единицам ,переваримому протеину ,кальцию, фосфору.

2. Понятие о доминантности и рецессивности признаков.

Решить задачу. Белая масть тонкорунных овец доминирует над черной шерстью. Подозревается, что среди тонкорунных баранов имеются особи, гетерозиготные масти. Как это можно проверить? Составьте схемы скрещивания.

3. Объяснить последовательность определения качества травяной муки и травяной резки. Перечислить (назвать) показатели определяющие качество травяной муки и травяной резки.

4. Техника безопасности при работе с жидким азотом

Вариант 7

1. Определить норму кормления и составить рацион для сухостойной коровы живой массой 500 кг при плановом удое 6000 кг. Сбалансировать рацион по кормовым единицам, переваримому протеину, кальцию, фосфору.

2. Дать определение гомозиготе, гетерозиготе, генотипу, фенотипу.

Решить задачу. У крупного рогатого скота черная масть (В) доминирует над красной (b). Какая масть будет у потомства при скрещивании красных коров с гомозиготным черным быком? Какую масть будет иметь потомство при спаривании гетерозиготных животных?

3. Задача. Определите коэффициент использования травы в % при первом стравливании загона, если урожай травы был 30 ц/га, а несъеденный остаток составил 1,7 ц/га.

4. Строение и значение сосуда Дьюара.

Вариант 8

1. Определить норму кормления и составить рацион для сухостойной коровы живой массой 600 кг при плановом удое 6000 кг. Сбалансировать рацион по кормовым единицам, переваримому протеину, кальцию, фосфору.

2. Дигибридное и полигибридное скрещивание.

Решить задачу. У морских свинок черная окраска шерсти доминирует над коричневой, а короткая шерсть над длинной. Коричневая длинношерстная самка была спарена с гетерозиготным черным короткошерстным самцом. Составьте схему скрещивания и выясните фенотип и генотип потомков первого поколения.

3. Задача. Составьте травосмесь для низинного луга из тимофеевки, овсяницы луговой, ковра безостого, клевера красного и клевера розового, если общий вес нормы семян на 1 га должен быть 32 кг, а доля бобовых в травосмеси должно составлять 25 %.

4. Оттаивание спермы замороженной в пайетах по французской технологии.

Вариант 9

1. Определить норму кормления и составить рацион для сухостойной коровы живой массой 600 кг при плановом удое 8000 кг. Сбалансировать рацион по кормовым единицам, переваримому протеину, кальцию, фосфору.

2. Понятие о продуктивности сельскохозяйственных животных .

Решить задачу . Определить средний процент жира и количество чистого молочного жира ,если утром принято 250 кг молока жирностью 4,1 процента ,вечером -345 кг жирностью 3.8 процента.

3. Задача. Рассчитайте ёмкость силосной траншеи, если ширина по верху равна 3,5 м, ширина по дну – 2,9 м, глубина – 3,5 м и длина – 12 м.

4. Оттаивание спермы замороженной в пайетах по литовской технологии

Вариант 10

1. Определить норму кормления и составить рацион для сухостойной коровы живой массой 700 кг при плановом удое 8000кг. Сбалансировать рацион по кормовым единицам ,переваримому протеину ,кальцию, фосфору.
2. Понятие о росте и развитии сельскохозяйственных животных.
Решить задачу. Определить среднесуточный ,абсолютный и относительный прирост живой массы у теленка герефордской породы ,если живая масса при рождении 32 кг ,в возрасте 4-х месяцев- 125 кг.
3. Задача. Определите естественную убыль сена при хранении в течении 7 месяцев в стоге, имеющем длину окружности 14 м, перекид – 10 м, вес 1 м³ сена – 55 кг, если известно, что при хранении свыше 6 месяцев норма естественной убыли составляет 1,6 %.
4. Оттаивание спермы замороженной в необлицованные гранулы.

Вариант 11

1. Определить норму кормления и составить рацион для супоросной свиноматки живой массой 180 кг в последние 30 дней супоросности . Сбалансировать рацион по кормовым единицам ,переваримому протеину ,кальцию, фосфору,лизину,метионину.
2. Понятие о племенной работе . Структура племенной работы.
3. Объяснить последовательность проведения оценки качества силоса по ГОСТ 23638 – 79.
4. Оттаивание спермы и определение активности.

Вариант 12

1. Определить норму кормления и составить рацион для супоросной свиноматки живой массой 210 кг в последние 30 дней супоросности . Сбалансировать рацион по кормовым единицам ,переваримому протеину ,кальцию, фосфору ,лизину, метионину.
2. Понятие об родословных. Виды родословных.
Решить задачу. В хозяйство ,занимающееся разведением мясного скота ,было завезено 50 телок и один бык. Все животные были черными и комолыми ,то есть по фенотипу они были сходны с абердин – ангусами . Точных сведений о их происхождении не было .Среди полученных от этих животных 50-и телят 28 были черными комолыми ,10 – красными комолыми ,8 – черными рогатыми и 4 теленка – красными рогатыми . Какие признаки являются доминантными ,а какие рецессивными ? Каков генотип завезенных животных ?
3. Определить последовательность проведения оценки качества сенажа по ГОСТ 23637 – 79.
4. Подготовка инструментов и рабочего места для работы с замороженной спермой

Вариант 13

1. Определить норму кормления и составить рацион для подсосной свиноматки живой массой 210 кг с 10 поросятами при отъеме поросят в возрасте 60 дней . Сбалансировать рацион по кормовым единицам ,переваримому протеину ,кальцию, фосфору ,лизину, метионину.

2. Экстерьер и конституция сельскохозяйственных животных .Способы экстерьерной оценки животных и их использование при отборе и определении продуктивности и племенной ценности животных.

3.Объяснить последовательность проведения оценки качества силоса по ГОСТ 23638 – 79.

4.Осеменение коровы цервикальным способом с ректальной фиксацией шейки матки.

Условия выполнения заданий.

Задание № 1-4.

Требования охраны труда. Соблюдать рабочую обстановку, правила демократического общения

Оборудование: справочная литература по кормлению сельскохозяйственных животных, питательность кормов ,инструктивные указания ,образцы кормов ,сосуд Дьюара ,инструменты и оборудование для искусственного осеменения животных

Дополнительная литература для экзаменатора (учебная, нормативная)

Журналы «Зоотехния «,»Ветеринария «,справочник по Кормлению сельскохозяйственных животных

ГОСТы и ТУ на корма для животных

Рекомендации по проведению оценки

1. Ознакомьтесь с заданиями для экзаменуемых, оцениваемыми компетенциями и показателями оценки.
2. Ознакомьтесь с оборудованием для каждого задания.
3. Ознакомьтесь с условиями проведения экзамена (квалификационного).
4. Ознакомьтесь с дополнительной литературой для экзаменатора.
5. Ознакомьтесь с оценочной ведомостью (критериями оценки) с целью установления соответствия выполненного задания нормативным требованиям
6. Создайте доброжелательную обстановку, но не вмешивайтесь в ход выполнения задания.
7. Задавайте дополнительные вопросы экзаменуемому только после демонстрации практического задания.
8. Оцените качество выполненной работы в соответствии с критериями оценки, указанными в оценочной ведомости с целью обеспечения объективности.
9. Укажите Ваши замечания (при наличии) в графе «Замечания» оценочной ведомости.

Оценочная ведомость по профессиональной компетенции ПК 5.1. (задание № 1)

№ п/п	Критерии оценки	Соответствует	Не соответствует	замечания
1.	определение норм кормления животных			
2.	составление структуры рациона			

3.	определение питательности кормов			
4.	анализ и балансирование рационов			
5.	оценка условий содержания животных;			
	Оценка (освоена, не освоена)			

Оценочная ведомость по профессиональной компетенции ПК. 1.2
(задание № 3)

№ п/п	Критерии оценки	Соответствует	Не соответствует	замечания
1.	определение культур по морфологическим признакам;			
2.	определение качества кормов;			
3.	составление плана мероприятий по улучшению сенокосов и пастбищ			

	Оценка (освоена, не освоена)			

Оценочная ведомость по профессиональной компетенции ПК.1.3- ПК.1.4
(задание № 2)

№ п/п	Критерии оценки	Соответствует	Не соответствует	замечания
1.	расчёт показателей молочной и мясной продуктивности сельскохозяйственных животных;			
2.	расчёт приростов живой массы			
3.	составление схем скрещивания;			
4.	выбор методов разведения животных			
	Оценка (освоена, не освоена)			

Оценочная ведомость по профессиональной компетенции ПК. 1.5- ПК.1.6
(задание № 4)

№ п/п	Критерии оценки	Соответствует	Не соответствует	Замечания
1.	проведение акушерско-гинекологической диспансеризации			
2.	выполнение ветеринарных назначений в соответствии с требованиями			
3.	проведение профилактических мероприятий			
4.	оценка качества спермы			
5.	подготовка инструментов для осеменения			
6.	оказание врачебной помощи			

	Оценка (освоена, не освоена)			